

GP 160 B

Широкополосная "Ground-Plane" Антенна С Антистатической Защитой На Диапазон **160 МГц**

ОПИСАНИЕ

- GP 160 B - это широкополосная "ground plane"-антенна с усилением 0 dBd в форме треножника.
- Это универсальная антенна, покрывающая весь диапазон 145 - 175 МГц целиком.
- Разрядоды атмосферного электричества сразу отводятся в землю благодаря тому, что все металлические части антенны заземлены (показывают электрическое замыкание на экран фидера).
- Антенна изготовлена из коррозионностойкого алюминия, анодированного специальным образом, что гарантирует ей очень долгий срок эксплуатации.

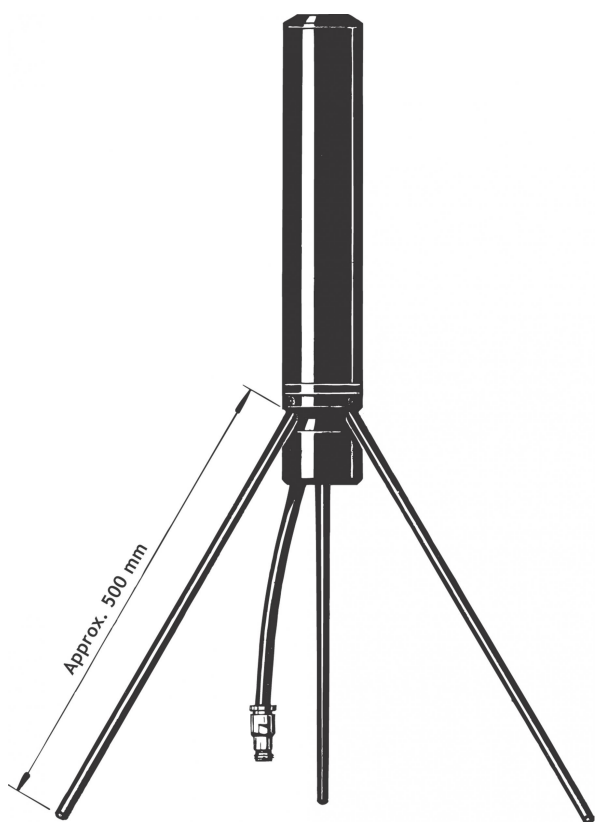

ИНФОРМАЦИЯ ДЛЯ ЗАКАЗА

ТИП	НОМЕР ПРОДУКТА
GP 160 B	100000107

СПЕЦИФИКАЦИИ

ЭЛЕКТРИЧЕСКИЕ	
МОДЕЛЬ	GP 160 B
ТИП АНТЕННЫ	$\frac{1}{4} \lambda$ "ground-plane", широкополосная
РАБОЧИЕ ЧАСТОТЫ	Полоса: 145 - 175 МГц
ИМПЕДАНС	Ном. 50 Ω
ИЗЛУЧЕНИЕ	Всенаправленное
ПОЛЯРИЗАЦИЯ	Вертикальная
УСИЛЕНИЕ	2 dBi 0 dBd
ШИРИНА ПОЛОСЫ	30 МГц
КСВ	≤ 1.6
МАКС. МОЩНОСТЬ	1000 Вт
АНТИСТАТИЧЕСКАЯ ЗАЩИТА	Все металлические части заземлены (электрическое замыкание на экран фидера)
МЕХАНИЧЕСКИЕ	
ТЕМПЕРАТУРА	-35° C \rightarrow +70° C
ТИП РАЗЪЁМА	Кабельный отвод длиной 0.5 м, кабель RG 213 с разъёмом N(f) на конце
ПЛОЩАДЬ ПРОФИЛЯ	0.046 м ²
ВЕТРОВАЯ НАГРУЗКА	58 Н при 160 км/ч
ЦВЕТ	Чёрный
МАТЕРИАЛЫ	Коррозионностойкий анодированный алюминий
ОБЩАЯ ВЫСОТА	Около 0.72 м
ВЕС	Около 1.5 кг
УСТАНОВКА	На мачтовые трубы \varnothing 38 мм

ТИПОВОЙ ГРАФИК КСВ

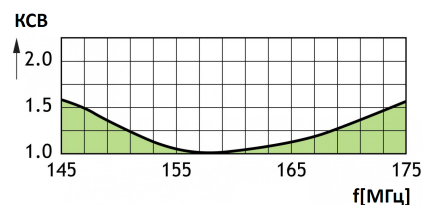

Компания PROCOM A/S оставляет за собой право изменять спецификации без предварительного уведомления.

21/09/11